

## HŘÍDELOVÉ SPOJKY

# PERIFLEX - s gumovou obručí

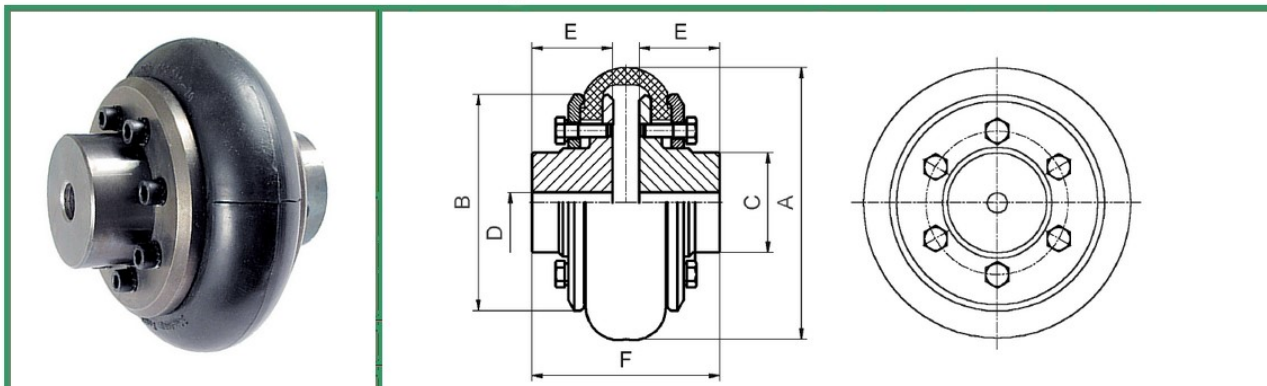

### Rozměrové řady

Typ	A	B	C	D	D <sub>max</sub>	E	F	Hmotnost
	Mm							kg
125	125	100	40	15	25	40	90	2,8
160	160	125	52		30	50	114	6,1
178	178	140	60		30	40	102	6,3
200	200	160	74		50	60	140	11,6
250	250	200	100		60	80	180	20,5
259	259	210	98		60	55	129	14,0
315	315	260	128	30	80	100	220	44,0
360	360	310	158		100	130	286	70,0
400	400	350	168	60	110	150	324	93,0
450	450	370	188		120	170	380	128,0

### Technické informace

Typ	Jmenovitý krouticí moment	Maximální krouticí moment	Maximální povolené otáčky
	M <sub>t1</sub>	M <sub>t2</sub>	n <sub>max</sub>
Nm			Ot/min
125	63	430	3000
160	125	750	
178	70	200	
200	250	1600	2500
250	630	2500	2000
259	200	830	
315	1250	4000	1800
360	2500	5350	1600
400	4000	13160	1400
450	6300	18000	1250

PERIFLEX spojky zabezpečují přenos kroutícího momentu se stálým průběhem v obou směrech otáčení.  
Pracuje v teplotách od 0 do 50°C v prostředí kde se nevyskytují kyselinotvorné plyny, ropné látky a oleje.