

# KLOUBOVÉ HLAVICE ŠROUBOVACÍ

---

*KLUZNÉ PLOCHY:*

*OCEL+SINTROVANÝ BRONZ/PTFE (teflon)*

*ROZMĚROVÁ ŘADA **E***

*DIN 648*



### Přehled značení kloubových hlavic – ocel+ sintrovaný bronz/teflon

Značení	INA/FAG	SKF
SI..C	GIR..UK	SI..C
SI..C 2RS	GIR..UK 2RS	SIA..TE 2RS
SA..C	GAR..UK	SA..C
SA..C 2RS	GAR..UK 2RS	SAA..TE 2RS

### Přehled šroubovacích kloubových hlavic – ocel+ sintrovaný bronz/teflon

Značení	Těsnění	Závit	Rozměry mm (vnitřní průměr)	Mazání
SI..C	-	<i>vnitřní - pravý</i>	5 – 30	Ne
SIL..C	-	<i>vnitřní - levý</i>	5 - 30	Ne
SI..C 2RS	•	<i>vnitřní - pravý</i>	35 - 80	Ne
SIL..C 2RS	•	<i>vnitřní - levý</i>	35 - 80	Ne
SA..C	-	<i>vnější - pravý</i>	5 – 30	Ne
SAL..C	-	<i>vnější - levý</i>	5 - 30	Ne
SA..C 2RS	•	<i>vnější - pravý</i>	35 - 80	Ne
SAL..C 2RS	•	<i>vnější - levý</i>	35 - 80	Ne

## Šroubovací kloubové hlavice

Přehled značení kloubových hlavice – ocel+ sintrovaný bronz/teflon.....	2
Přehled šroubovacích kloubových hlavice – ocel+ sintrovaný bronz/teflon.....	2
<i>Šroubovací kloubová hlavice – ocel + sintrovaný bronz/teflon – s vnitřním závitem .....</i>	<i>4</i>
SI..C – SIL..C .....	4
SI..C 2RS – SIL..C 2RS.....	4
<i>Šroubovací kloubová hlavice – ocel + sintrovaný bronz/teflon – s vnějším závitem .....</i>	<i>5</i>
SA..C – SAL..C.....	5
SA..C 2RS – SAL.. C 2RS .....	5

Šroubovací kloubová hlavice – ocel + sintrovaný bronz/teflon – s vnitřním závitem

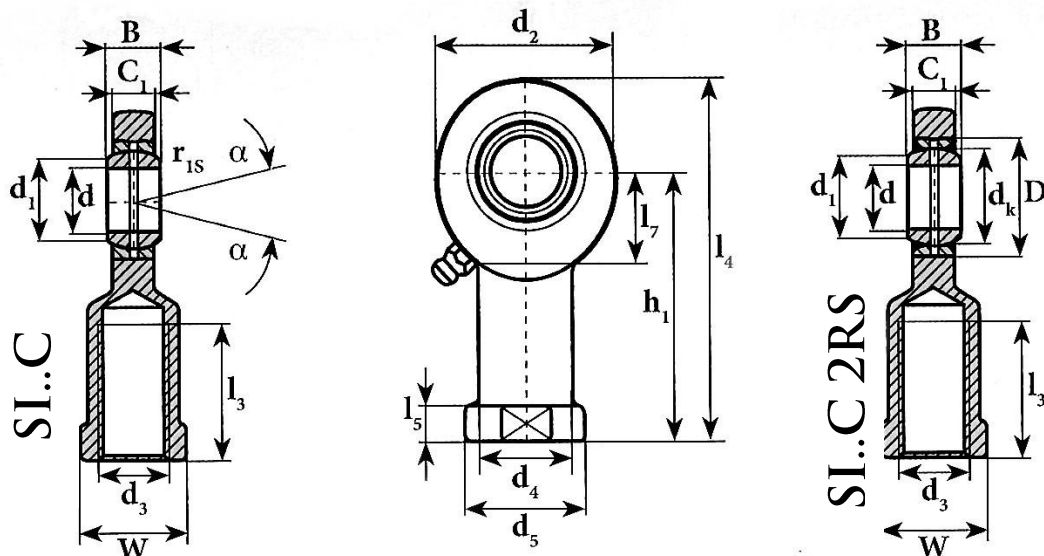
**SI..C – SIL..C**
**SI..C 2RS – SIL..C 2RS**

Označení		Rozměry (mm)															Stupně	Hmotnost	
bez těsnění	s těsněním	d	d <sub>1</sub>	d <sub>2</sub>	d <sub>3</sub>	d <sub>4</sub>	d <sub>5</sub>	d <sub>k</sub>	B	C <sub>1</sub>	D	h <sub>1</sub>	W	l <sub>3</sub>	l <sub>4</sub>	l <sub>5</sub>	l <sub>7</sub>	≈ α	≈ kg
SI 5 C		5	7	21	M 5x0,8	10	13	10	6	4,4	-	30	10	11	40,5	5	-	13	0,0160
SI 6 C		6	8	21	M 6x1	10,5	13	10	6	4,4	14	30	11	11	40,5	5	10,5	13	0,0210
SI 8 C		8	10,2	24	M 8x1,25	12	15	13	8	6	16	36	13	15	48	5	12	15	0,0390
SI 10 C		10	13,2	29	M 10x1,5	15	18	16	9	7	19	43	15	20	57,5	6,5	14	12	0,0610
SI 12 C		12	15	34	M 12x1,75	17	20	18	10	8	22	50	18	24	67	6,5	17,5	11	0,0960
SI 15 C		15	18,4	40	M 14x2	20	24	22	12	10	26	61	21	30	81	8	20	8	0,1800
SI 17 C		17	20,7	46	M 16x2	23	28	25	14	11	30	67	24	34	90	10	23	10	0,2200
SI 20 C		20	24,1	53	M 20x1,5	27,5	35	29	16	13	35	77	32	40	103,5	10	27,5	9	0,3500
SI 25 C		25	29,3	64	M 24x2	33,5	42	35,5	20	17	42	94	36	48	126	12	32	7	0,6400
SI 30 C		30	34,2	73	M 30x2	40	50	40,7	22	19	47	110	41	56	146,5	15	37	6	0,9300
	SI 35 C 2RS	35	39,7	82	M 36x3	47	58	47	25	21	55	125	50	60	166	15	42	6	1,3000
	SI 40 C 2RS	40	45	92	M 39x3	52	65	53	28	23	62	142	55	67	188	18	48	7	2,0000
	SI 45 C 2RS	45	50,7	102	M 42x3	58	70	60	32	27	68	145	60	65	196	20	52	7	2,5000
	SI 50 C 2RS	50	56	112	M 45x3	62	75	66	35	30	75	160	65	69	216	20	59	6	3,5000
	SI 60 C 2RS	60	66,8	135	M 52x3	70	88	80	44	38	90	175	75	73	242	20	75	6	5,9000
	SI 70 C 2RS	70	77,8	160	M 56x4	80	98	92	49	42	105	200	85	80	280	20	87	6	8,6000
	SI 80 C 2RS	80	89,4	180	M 64x4	95	110	105	55	47	120	230	100	85	320	25	100	6	12,0000

Šroubovací kloubová hlavice – ocel + sintrovaný bronz/teflon – s vnějším závitem

## SA..C – SAL..C

## SA..C 2RS – SAL.. C 2RS

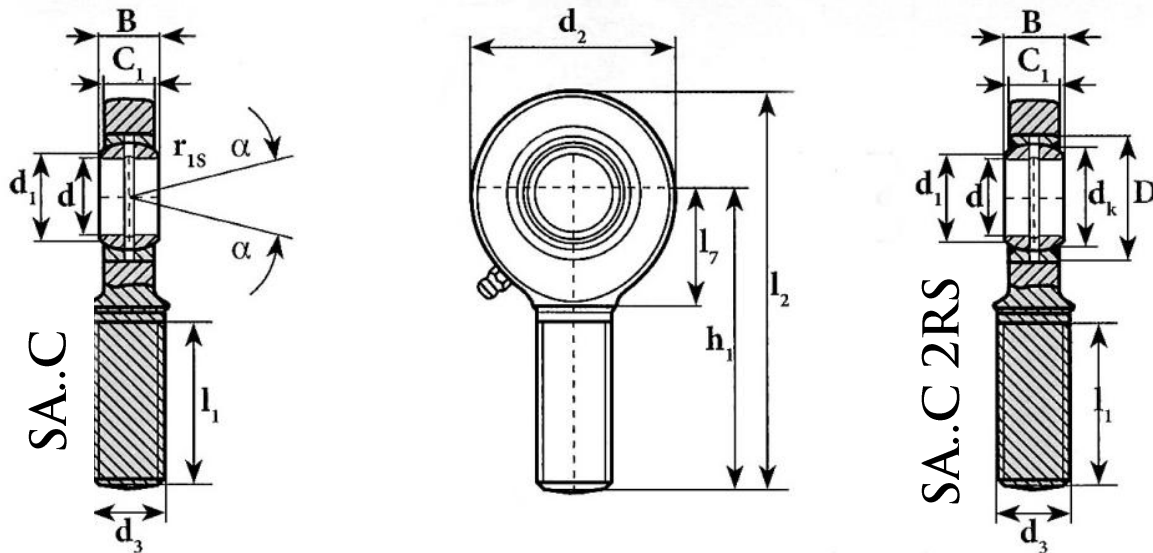

Označení		Rozměry (mm)												Stupně	Hmotnost
bez těsnění	s těsněním	d	d <sub>1</sub>	d <sub>2</sub>	d <sub>3</sub>	d <sub>k</sub>	B	C <sub>1</sub>	D	h <sub>1</sub>	l <sub>1</sub>	l <sub>2</sub>	l <sub>7</sub>	≈ α	≈ kg
SA 5 C		5	7	21	M 5x0,8	-	6	4,3	-	36	16	46,5	-	13	0,0160
SA 6 C		6	8	21	M 6x1	10	6	4,3	14	36	18	46,5	10,5	13	0,0170
SA 8 C		8	10,2	24	M 8x1,25	13	8	6	16	42	22	54	12	15	0,0290
SA 10 C		10	13,2	29	M 10x1,5	16	9	7	19	48	27	62,5	14	12	0,0510
SA 12 C		12	15	34	M 12x1,75	18	10	8	22	54	30	71	17,5	11	0,0860
SA 15 C		15	18,4	40	M 14x2	22	12	10	26	63	34	83	20	8	0,1400
SA 17 C		17	20,7	46	M16x2	25	14	11	30	69	36	92	23	10	0,1900
SA 20 C		20	24,1	53	M 20x1,5	29	16	13	35	78	43	104,5	27,5	9	0,3100
SA 25 C		25	29,3	64	M 24x2	35,5	20	17	42	94	53	126	32	7	0,5600
SA 30 C	SA 30 C 2RS	30	34,2	73	M 30x2	40,7	22	19	47	110	65	146,5	37	6	0,8900
	SA 35 C 2RS	35	39,7	82	M 36x3	47	25	21	55	140	82	181	42	6	1,4000
	SA 40 C 2RS	40	45	92	M 39x3	53	28	23	62	150	86	196	48	7	1,8000
	SA 45 C 2RS	45	50,7	102	M 42x3	60	32	27	68	163	94	218	52	7	2,6000
	SA 50 C 2RS	50	56	112	M 45x3	66	35	30	75	185	106	241	59	6	3,4000
	SA 60 C 2RS	60	66,8	135	M 52x3	80	44	38	90	210	115	277,5	75	6	5,9000
	SA 70 C 2RS	70	77,8	160	M 56x4	92	49	42	105	235	125	315	87	6	8,2000
	SA 80 C 2RS	80	89,4	180	M 64x4	105	55	47	120	270	140	360	100	6	12,0000

# MADDEX marketing s.r.o.

Prachatická 1664/2c

České Budějovice

370 01

Telefon: +420 387 228 733

E-mail: [madex@madex.cz](mailto:madex@madex.cz)

