

# KLOUBOVÉ HLAVICE ŠROUBOVACÍ

---

*KLUZNÉ PLOCHY: OCEL/PTFE (teflon)*

*ROZMĚROVÁ ŘADA **K***

*DIN 648*



**Přehled značení kloubových hlavíc – ocel/ teflon**

Značení	INA/FAG	SKF
<b>TSF..C</b>	GIKR..-PW	SIKB..F
<b>TSF..R</b>	-	-
<b>TSM..C</b>	GAKR..-PW	SAKAC..M
<b>TSM..R</b>	-	-

**Přehled šroubovacích kloubových hlavíc – ocel/teflon**

Značení	Kloubové ložisko	Závit	Rozměry mm (vnitřní průměr)	Třecí plochy	Mazání
<b>TSF..C</b>	<i>GE</i>	<i>vnitřní - pravý</i>	5 - 50	<b><i>ocel/teflon</i></b>	Ne
<b>TSFL..C</b>	<i>GE</i>	<i>vnitřní - levý</i>	5 - 50	<b><i>ocel/teflon</i></b>	Ne
<b>TSF..R</b>	<i>GE</i>	<i>vnitřní - pravý</i>	3 - 30	<b><i>ocel/teflon</i></b>	Ne
<b>TSF.RL..</b>	<i>GE</i>	<i>vnitřní - levý</i>	3 - 30	<b><i>ocel/teflon</i></b>	Ne
<b>TSM..C</b>	<i>GE</i>	<i>vnější - pravý</i>	5 - 50	<b><i>ocel/teflon</i></b>	Ne
<b>TSML..C</b>	<i>GE</i>	<i>vnější - levý</i>	5 - 50	<b><i>ocel/teflon</i></b>	Ne
<b>TSM..R</b>	<i>GE</i>	<i>vnější - pravý</i>	3 - 30	<b><i>ocel/teflon</i></b>	Ne
<b>TSM.RL..</b>	<i>GE</i>	<i>vnější - levý</i>	3 - 30	<b><i>ocel/teflon</i></b>	Ne

*Bezúdržbové kloubové hlavice*

**OCEL/TEFLON**

## Šroubovací kloubové hlavice

Přehled značení kloubových hlavice – ocel/teflon .....	2
Přehled šroubovacích kloubových hlavice – ocel/teflon .....	2
<i>Šroubovací kloubová hlavice – ocel/teflon – s vnitřním závitem</i> .....	4
TSF..C/TSFL..C .....	4
<i>Šroubovací kloubová hlavice – ocel/teflon – s vnitřním závitem</i> .....	5
TSF..R/TSF.RL .....	5
<i>Šroubovací kloubová hlavice – ocel/teflon – s vnějším závitem</i> .....	6
TSM..C/TSML..C .....	6
<i>Šroubovací kloubová hlavice – ocel/teflon – s vnějším závitem</i> .....	7
TSM..R/TSM.RL .....	7

Šroubovací kloubová hlavice – ocel/teflon – s vnitřním závitem

## TSF..C/TSFL..C

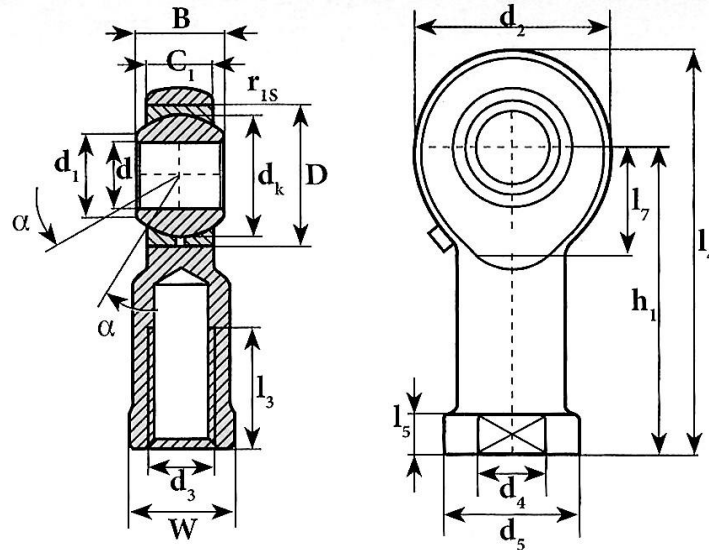

Označení	Rozměry (mm)																Stupně ≈ α	Hmotnost ≈ kg
	d H7	d <sub>1</sub>	d <sub>2</sub>	d <sub>3</sub>	d <sub>4</sub>	d <sub>5</sub>	d <sub>k</sub>	B	C <sub>1</sub>	D	h <sub>1</sub>	l <sub>3</sub> *	l <sub>4</sub>	l <sub>5</sub>	l <sub>7</sub>	W		
TSF 5 C	5	7,7	18	M 5x0,8	9	12	11,11	8	7,5	13	27	8	36	4	10	10	13	0,0100
TSF 6 C	6	8,9	20	M 6x1	10	13	12,7	9	7,5	16	30	9	40	5	11	10	13	0,0100
TSF 8 C	8	10,3	24	M 8x1,25	12,5	16	15,88	12	9,5	19	36	12	48	5	13	13	14	0,0300
TSF 10 C	10	12,9	28	M 10x1,5	15	19	19,05	14	11,5	22	43	15	58	6,5	15	16	13	0,0800
TSF 10.1 C	10	12,9	28	M 10x1,25	15	19	19,05	14	11,5	22	43	15	58	6,5	15	16	13	0,0800
TSF 12 C	12	15,4	32	M 12x1,75	17,5	22	22,23	16	12,5	26	50	18	67	6,5	17	18	13	0,1200
TSF 12.1 C	12	15,4	32	M 12x1,25	17,5	22	22,23	16	12,5	26	50	18	67	6,5	17	18	13	0,1200
TSF 14 C	14	16,8	36	M 14x2	21	25	25,4	19	14,5	28	57	21	76	8	18	21	16	0,1400
TSF 14.1 C	14	16,8	326	M 14x1,5	21	25	25,4	19	14,5	28	57	21	76	8	18	21	16	0,1400
TSF 15 C	15	18,12	36	M 14x2	22	26	26,99	20	15	-	61	22	79	8	-	22	-	0,1900
TSF 16 C	16	19,3	42	M 16x2	22	27	28,57	21	15,5	32	64	24	85	8	23	24	15	0,2200
TSF 16.1 C	16	19,3	42	M 16x1,5	22	27	28,57	21	15,5	32	64	24	85	8	23	24	15	0,2200
TSF 18 C	18	21,8	44	M 18x1,5	25	31	31,75	23	17,5	35	71	27	94	10	25	27	15	0,3200
TSF 20 C	20	24,3	50	M 20x1,5	27,5	34	34,93	25	18,5	40	77	30	102	10	26	30	14	0,4200
TSF 22 C	22	25,8	54	M 22x1,5	30	37	38,1	28	21	42	84	33	112	12	29	34	15	0,6100
TSF 25 C	25	29,5	60	M 24x2	33,5	42	42,85	31	23	47	94	36	124	12	32	36	15	0,8100
TSF 28 C	28	32,3	66	M 27x2	37	46	47,59	35	26	-	103	41	136	14	34	41	15	1,2000
TSF 30 C	30	34,8	70	M 30x2	40	50	50,8	37	27	55	110	45	145	15	37	46	17	1,4000
TSF 35 C	35	39	81	M 36x2	46	58	57,15	43	28	-	110	56	165,5	17	-	50	16	1,7000
TSF 40 C	40	-	91	M 42x2	53	65	66,67	49	33	-	110	60	187,5	19	-	55	16	2,4000
TSF 50 C	50	-	117	M 48x2	65	75	82,5	60	45	-	110	65	218,5	23	-	65	12	5,0000

\* - minimální délka

Šroubovací kloubová hlavice – ocel/teflon – s vnitřním závitem

## TSF..R/TSF.RL..

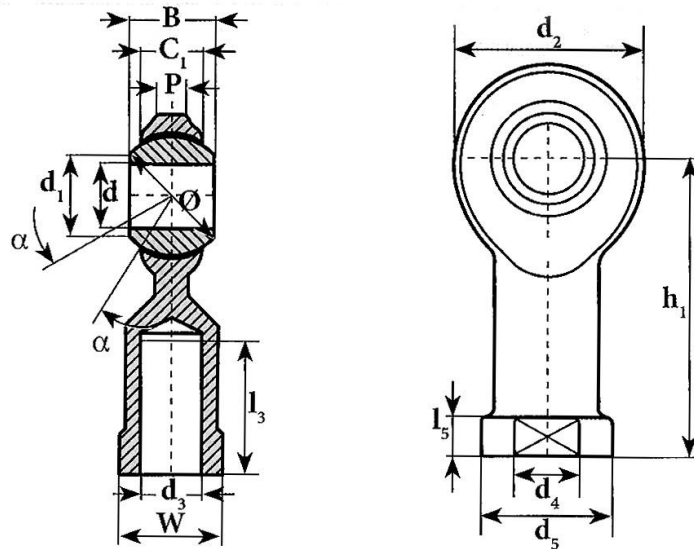

Označení	Rozměry (mm)														Stupně	Hmotnost
	d H7	d <sub>1</sub>	d <sub>2</sub>	d <sub>3</sub>	d <sub>4</sub>	d <sub>5</sub>	B	C <sub>1</sub>	h <sub>1</sub>	l <sub>3</sub> **	l <sub>5</sub>	P*	W	Ø BALL	≈ α	≈ kg
TSF.R 3	3	7,4	12	M 3x0,5	6,5	8	6	4,5	21	10	3	2,8	7	9,3	13	0,0070
TSF.R 4	4	7,6	14	M 4x0,7	8	9,5	7	5,3	24	12	4	3	8	10,32	13	0,0100
TSF.R 5	5	7,7	16	M 5x0,8	9	11	8	5,5	27	12	4	3	9	11,11	13	0,0160
TSF.R 6	6	8,9	18	M 6x1	10	13	9	6	30	14	5	3,3	11	12,7	13	0,0240
TSF.R 8	8	10,4	22	M 8x1,25	13	16	12	8	36	17	5	4,5	14	15,88	13	0,0410
TSF.R 8.1	8	10,4	22	M 8x1	13	16	12	8	36	17	5	4,5	14	15,88	13	0,0410
TSF.R 10	10	12,9	26	M 10x1,5	15	19	14	10	43	21	6,5	5,5	17	19,05	13	0,0700
TSF.R 10.1	10	12,9	26	M 10x1,25	15	19	14	10	43	21	6,5	5,5	17	19,05	13	0,0700
TSF.R 12	12	15,4	30	M 12x1,75	18	22	16	11	50	24	6,5	6	19	22,23	13	0,1040
TSF.R 12.1	12	15,4	30	M 12x1,25	18	22	16	11	50	24	6,5	6	19	22,23	13	0,1040
TSF.R 14	14	16,8	35	M 14x2	20	25	19	12	57	27	8	7	21	25,4	15	0,1580
TSF.R 14.1	14	16,8	35	M 14x1,5	20	25	19	12	57	27	8	7	21	25,4	15	0,1580
TSF.R 16	16	19,3	38	M 16x2	22	27	21	13	64	33	8	7,5	22	28,8	15	0,2000
TSF.R 16.1	16	19,3	38	M 16x1,5	22	27	21	13	64	33	8	7,5	22	28,8	15	0,2000
TSF.R 18	18	21,8	44	M 18x1,5	25	31	23	15	71	36	10	8,5	27	31,75	15	0,2880
TSF.R 20	20	24,3	47	M 20x1,5	28	34	25	16	77	40	10	9	30	34,93	15	0,3720
TSF.R 22	22	25,9	50	M 22x1,5	30	37	28	18	84	43	12	10	32	38,1	15	0,4750
TSF.R 25	25	29,6	56	M 24x2	34	42	31	20	94	48	12	12	36	42,85	15	0,6800
TSF.R 30	30	34,8	67	M 30x2	40	50	37	24	110	56	15	15	41	50,8	15	1,0200

\* - Tolerance  $\pm 0,5 \approx 1$  mm

\*\* - Minimální délka

Šroubovací kloubová hlavice – ocel/teflon – s vnějším závitem

# TSM..C/TSML..C

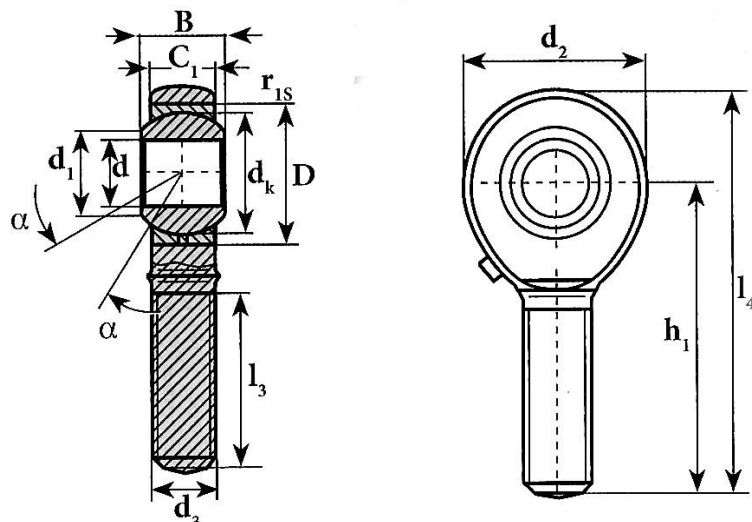

Označení	Rozměry (mm)											Stupně ≈ α	Hmotnost ≈ kg
	d H7	d <sub>1</sub>	d <sub>2</sub>	d <sub>3</sub>	d <sub>k</sub>	B	C <sub>1</sub>	D	h <sub>1</sub>	l <sub>3</sub> *	l <sub>4</sub>		
TSM 5 C	5	7,7	18	M 5x0,8	11,11	8	7,5	13	33	19	42	13	0,01
TSM 6 C	6	8,9	20	M 6x1	12,7	9	7,5	16	36	21	46	13	0,02
TSM 8 C	8	10,3	24	M 8x1,25	15,88	12	9,5	19	42	25	54	14	0,03
TSM 10 C	10	12,9	28	M 10x1,5	19,05	14	11,5	22	48	28	63	13	0,05
TSM 12 C	12	15,4	32	M 12x1,75	22,23	16	12,5	26	54	32	71	13	0,085
TSM 12.1 C	12	15,4	32	M 12x1,25	22,23	16	12,5	26	54	32	71	13	0,085
TSM 14 C	14	16,8	36	M 14x2	25,4	19	14,5	28	60	36	79	16	0,12
TSM 16 C	16	19,3	42	M 16x2	28,58	21	15,5	32	66	37	87	15	0,18
TSM 16.1 C	16	19,3	42	M 16x1,5	28,58	21	15,5	32	66	37	87	15	0,18
TSM 18 C	18	21,8	44	M 18x1,5	31,75	23	17,5	35	72	41	95	15	0,26
TSM 20 C	20	24,3	50	M 20x1,5	34,93	25	18,5	40	78	45	103	14	0,34
TSM 22 C	22	25,8	54	M 22x1,5	38,1	28	21	42	84	48	112	15	0,43
TSM 25 C	25	29,5	60	M 24x2	42,85	31	23	47	94	55	124	15	0,64
TSM 28 C	28	32,3	66	M 27x2	47,6	35	26	-	103	62	136	15	0,87
TSM 30 C	30	34,8	70	M 30x2	50,8	37	27	55	110	66	145	17	1,07
TSM 35 C	35	-	81	M 36x2	57,15	43	28	-	140	85	180,5	16	1,64
TSM 40 C	40	-	91	M 42x2	66,67	49	33	-	150	90	195,5	17	2,3
TSM 50 C	50	-	117	M 48x2	82,5	60	45	-	185	105	243,5	17	4,8

\*\* - Minimální délka

Šroubovací kloubová hlavice – ocel/teflon – s vnějším závitem

## TSM..R/TSM.RL..

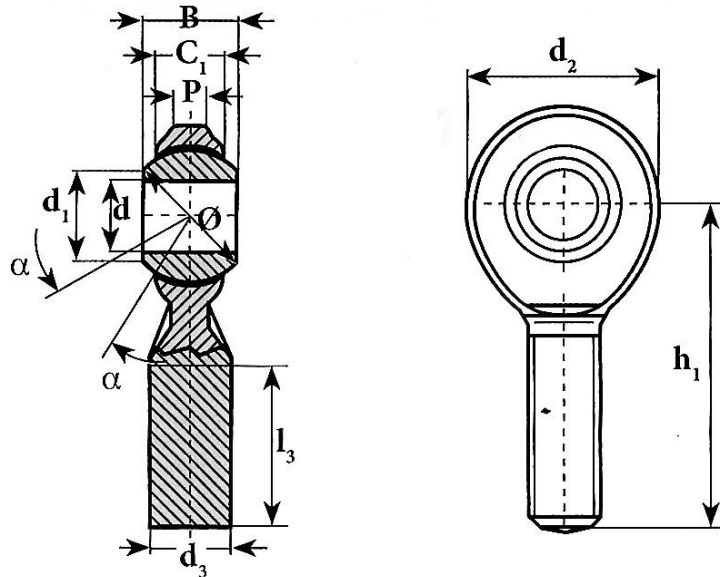

Označení	Rozměry (mm)										Stupně	Hmotnost
	d H7	d <sub>1</sub>	d <sub>2</sub>	d <sub>3</sub>	B	C <sub>1</sub>	h <sub>1</sub>	l <sub>3</sub> **	P*	Ø BALL	≈ α	≈ kg
TSM.R 3	3	7,4	12	M 3x0,5	6	4,5	27	15	2,8	9,3	13	0,0050
TSM.R 4	4	7,6	14	M 4x0,7	7	5,3	30	17	3	10,32	13	0,0070
TSM.R 5	5	7,7	16	M 5x0,8	8	5,5	33	20	3	11,11	13	0,0130
TSM.R 6	6	8,9	18	M 6x1	9	6	36	22	3,3	12,7	13	0,0170
TSM.R 8	8	10,4	22	M 8x1,25	12	8	42	25	4,5	15,88	13	0,0330
TSM.R 8.1	8	10,4	22	M 8x1	12	8	42	25	4,5	15,88	13	0,0330
TSM.R 10	10	12,9	26	M 10x1,5	14	10	48	29	5,5	19,05	13	0,0540
TSM.R 10.1	10	12,9	26	M 10x1,25	14	10	48	29	5,5	19,05	13	0,0540
TSM.R 12	12	15,4	30	M 12x1,75	16	11	54	33	6	22,23	13	0,0850
TSM.R 12.1	12	15,4	30	M 12x1,25	16	11	54	33	6	22,23	13	0,0850
TSM.R 14	14	16,8	35	M 14x2	19	12	60	36	7	25,4	15	0,1290
TSM.R 14.1	14	16,8	35	M 14x1,5	19	12	60	36	7	25,4	15	0,1290
TSM.R 16	16	19,3	38	M 16x2	21	13	66	40	7,5	28,8	15	0,1810
TSM.R 16.1	16	19,3	38	M 16x1,5	21	13	66	40	7,5	28,58	15	0,1810
TSM.R 18	18	21,8	44	M 18x1,5	23	15	72	44	8,5	31,75	15	0,2500
TSM.R 20	20	24,3	47	M 20x1,5	25	16	78	47	9	34,93	15	0,3330
TSM.R 22	22	25,9	50	M 22x1,5	28	18	84	51	10	38,1	15	0,4300
TSM.R 25	25	29,6	56	M 24x2	31	20	94	57	12	42,85	15	0,6100
TSM.R 30	30	34,8	67	M 30x2	37	24	110	66	15	50,8	15	0,9900

\*- Tolerance ±0,5 ≈ 1 mm

\*\* - minimální délka

# MADDEX marketing s.r.o.

Prachatická 1664/2c

České Budějovice

370 01

Telefon: +420 387 228 733

E-mail: [madex@madex.cz](mailto:madex@madex.cz)

