

KLOUBOVÉ HLAVICE ŠROUBOVACÍ

KLUZNÉ PLOCHY: OCEL/BRONZ

*ROZMĚROVÁ ŘADA **K***

DIN 648



Přehled značení kloubových hlavic – ocel/ bronz

Značení	INA/FAG	SKF
TSF	GIKR..-PB	SIKAC..M
TSM	GAKR..-PB	SAKA..M

Přehled šroubovacích kloubových hlavic – ocel/bronz

Značení	Kloubové ložisko	Závit	Rozměry mm (vnitřní průměr)	Třecí plochy	Mazání
TSF	<i>GE</i>	<i>vnitřní - pravý</i>	5 - 30	<i>ocel/bronz</i>	Ano
TSFL	<i>GE</i>	<i>vnitřní - levý</i>	5 - 30	<i>ocel/bronz</i>	Ano
TSM	<i>GE</i>	<i>vnější - pravý</i>	5 - 30	<i>ocel/bronz</i>	Ano
TSML	<i>GE</i>	<i>vnější - levý</i>	5 - 30	<i>ocel/bronz</i>	Ano

Šroubovací kloubové hlavice

Přehled značení kloubových hlavice.....	2
Přehled šroubovacích kloubových hlavice	2
<i>Šroubovací kloubová hlavice – ocel/bronz – s vnitřním závitem</i>	4
TSF/TSFL	4
<i>Šroubovací kloubová hlavice – ocel/bronz – s vnitřním závitem</i>	5
TSM/TSML	5

Šroubovací kloubová hlavice – ocel/bronz – s vnitřním závitem

TSF/TSFL

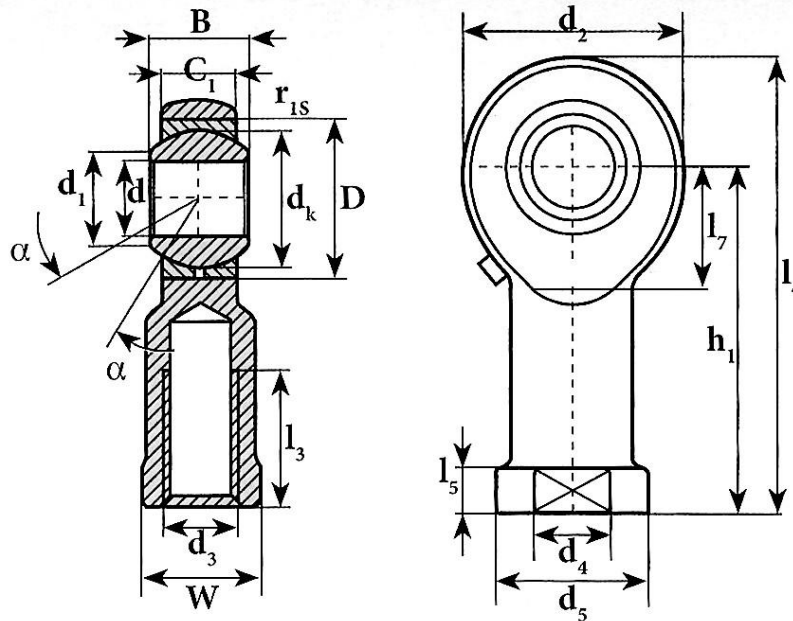

Označení	Rozměry (mm)															Stupně	Hmotnost	
	d H7	d ₁	d ₂	d ₃	d ₄	d ₅	d _k	B	C ₁	D	h ₁	l ₃	l ₄	l ₅	l ₇	W	≈ α	≈ kg
TSF 5	5	7,7	16	M 5x0,8	9	11	11,11	8	6	13	27	14	35	4	10	9	13	0,0160
TSF 6	6	9	18	M 6x1	10	13	12,7	9	6,75	16	30	14	39	5	11	11	13	0,0220
TSF 8	8	10,4	22	M 8x1,25	12,5	16	15,88	12	9	19	36	17	47	5	13	14	14	0,0300
TSF 10	10	12,9	26	M 10x1,5	15	19	19,05	14	10,5	22	43	21	56	6,5	15	17	13	0,0800
TSF 10.1	10	12,9	26	M 10x1,25	15	19	19,05	14	10,5	22	43	21	56	6,5	15	17	13	0,0800
TSF 12	12	15,4	30	M 12x1,75	17,5	22	22,23	16	12	26	50	24	65	6,5	17	19	13	0,1200
TSF 12.1	12	15,4	30	M 12x1,25	17,5	22	22,23	16	12	26	50	24	65	6,5	17	19	13	0,1200
TSF 14	14	16,9	34	M 14x2	20	25	25,4	19	13,5	28	57	27	74	8	18	22	16	0,1400
TSF 14.1	14	16,9	34	M 14x1,5	20	25	25,4	19	13,5	28	57	27	74	8	18	22	16	0,1400
TSF 15	15	18,12	36	M 14x2	22	26	26,99	20	14	-	61	30	79	8	-	22	-	0,1800
TSF 16	16	19,4	40	M 16x2	22	27	28,58	21	15	32	64	33	83	8	23	22	15	0,2200
TSF 16.1	16	19,4	40	M 16x1,5	22	27	28,58	21	15	32	64	33	83	8	23	22	15	0,2200
TSF 17	17	20,6	42	M 16x1,5	25	31	30,16	22	16	-	67	34	88	10	-	27	15	0,2600
TSF 18	18	21,9	44	M 18x1,5	25	31	31,75	23	16,5	35	71	36	92	10	25	27	15	0,3200
TSF 20	20	24,4	50	M 20x1,5	27,5	34	34,93	25	18	40	77	40	100	10	26	30	14	0,4200
TSF 22	22	25,8	54	M 22x1,5	30	37	38,1	28	20	42	84	43	109	12	29	32	15	0,6100
TSF 25	25	29,6	60	M 24x2	33,5	42	42,85	31	22	47	94	48	124	12	32	36	15	0,8100
TSF 28	28	32,3	66	M 27x2	37	46	47,59	35	25	-	103	53	136	12	34	41	15	1,2000
TSF 30	30	34,8	70	M 30x2	40	50	50,8	37	25	55	110	56	145	15	37	41	17	1,4000
TSF 30.1	30	34,8	70	M 27x2	40	50	50,8	37	25	55	110	60	145	15	37	41	17	1,4000

Šroubovací kloubová hlavice – ocel/bronz – s vnitřním závitem

TSM/TSML

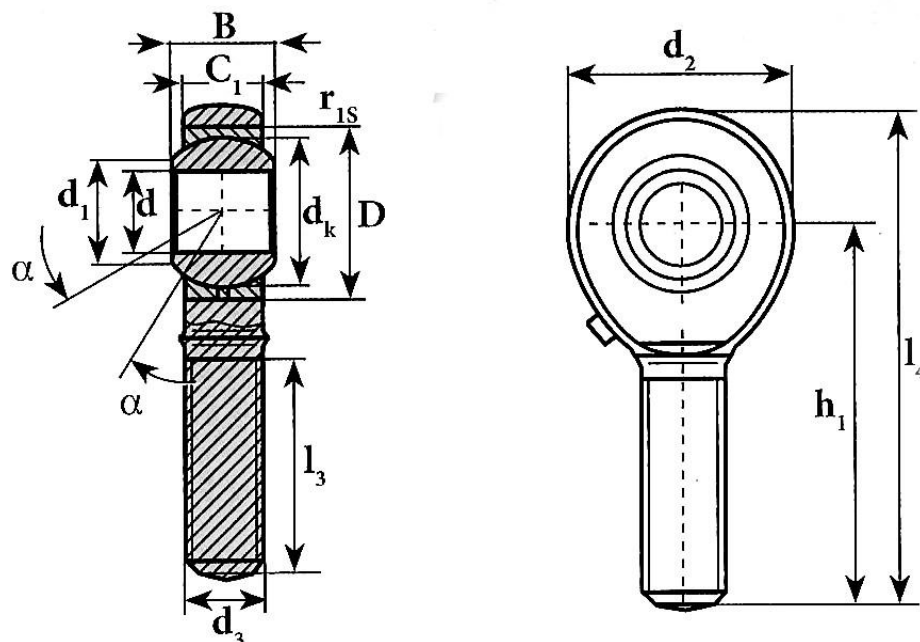

Označení	Rozměry (mm)											Stupně	Hmotnost
	d H7	d ₁	d ₂	d ₃	d _k	B	C ₁	D	h ₁	l ₃	l ₄	≈ α	≈ kg
TSM 5	5	7,7	16	M 5x0,8	11,11	8	6	13	33	20	41	13	0,0130
TSM 6	6	8,9	18	M 6x1	12,7	9	6,7	16	36	22	45	13	0,0200
TSM 8	8	10,3	22	M 8x1,25	15,88	12	9	19	42	25	53	14	0,0300
TSM 10	10	12,9	26	M 10x1,5	19,05	14	10,5	22	48	29	61	13	0,0500
TSM 12	12	15,4	30	M 12x1,75	22,23	16	12	26	54	33	69	13	0,0850
TSM 12.1	12	15,4	30	M 12x1,25	22,23	16	12	26	54	33	69	13	0,0850
TSM 14	14	16,8	34	M 14x2	25,4	19	13,5	28	60	36	77	16	0,1200
TSM 16	16	19,3	40	M 16x2	28,58	21	15	32	66	40	85	15	0,1800
TSM 16.1	16	19,3	40	M 16x1,5	28,58	21	15	32	66	40	85	15	0,1800
TSM 17	17	20,6	42	M 16x1,5	30,16	22	16	-	69	42	88	15	0,2300
TSM 18	18	21,8	44	M 18x1,5	31,75	23	16,5	35	72	44	93	15	0,2600
TSM 20	20	24,3	50	M 20x1,5	34,93	25	18	40	78	47	101	14	0,3400
TSM 22	22	25,8	54	M 22x1,5	38,1	28	20	42	84	51	109	15	0,4300
TSM 25	25	29,5	60	M 24x2	42,85	31	22	47	94	57	124	15	0,6400
TSM 28	28	32,3	66	M 27x2	47,6	35	25	-	103	62	136	15	0,8700
TSM 30	30	34,8	70	M 30x2	50,8	37	25	55	110	66	145	17	1,0000

MADDEX marketing s.r.o.

Prachatická 1664/2c

České Budějovice

370 01

Telefon: +420 387 228 733

E-mail: madex@madex.cz

